

Генератор тяговый серии ГС-160

для электрической
трансмиссии

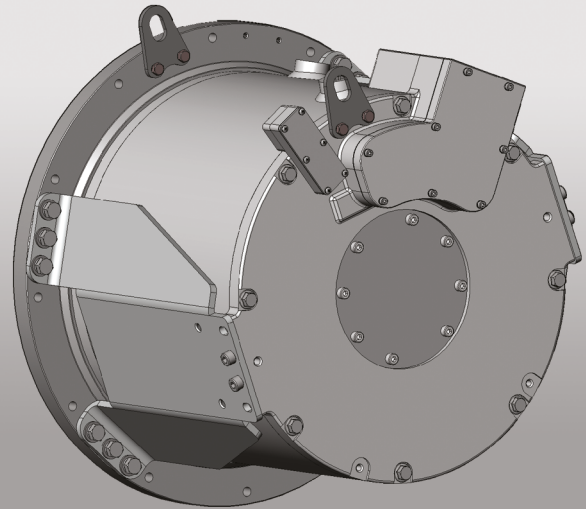

Применяется для работы в качестве тягового генератора в составе электромеханических трансмиссий различных типов строительно-дорожной, коммунальной и другой специализированной техники.

Характеристики

Параметр	Значение
Напряжение питания	490 В
Номинальный крутящий момент	650 Нм
Номинальная мощность	160 кВт
Номинальная скорость вращения	2500 об/мин
Коэффициент полезного действия	93%
Режим работы	S1
Степень защиты от внешних воздействующих факторов по ГОСТ 14254-96	IP67
Максимальная мощность	200 кВт
Максимальный ток	200 А
Направление вращения	реверсивное
Система охлаждения	жидкостная
Габаритные размеры	547x605 мм
Масса	267 кг

